

# NOVI RENAULT MASTER

Gospodarski program



DRIVE THE CHANGE



# ŽE 111 LET DELIMO NAŠO VIZIJO, DA MORA AVTOMOBIL, KI ŽELI ZAZNAMOVATI SVOJ ČAS, VEDNO PREDSTAVLJATI NAPREDEK, ODGOVORNO ZAVEZO, VIR NAVDUŠENJA IN TRAJNOSTNO MOBILNOST ZA VSE.

Naš odnos z vozniki in njihovimi potniki je oblikovala preprosta ideja: avtomobil je priljubljen, če je praktičen in zanesljiv, če je prilagojen življenjskemu stilu in pričakovanjem vseh. Zato Renault ponuja vsem dostopne **modele vozil, ki so primerni za vsakogar in jih lahko imenujemo »avtomobili življenja«**. Že od prvih predvojnih standardiziranih modelov v Franciji pa do skorajšnjega lansiranja električnih vozil smo želeli, **da bi bila avtomobil in mobilnost dostopna čim širšemu krogu.**

Danes smo prepričani, da lahko **obstaja tudi drugačen svet**. Svet, v katerem avtomobil ne bi več predstavljal grožnje za okolje in bi omogočal **mobilnost, varnost in kakovost ... za vse.**

O tem sanjamo vsak dan, saj se stalno zavedamo naše **strasti do avtomobilizma**, ki je in bo vedno naša največja gonilna sila. Avtomobilu želimo povrniti njegov smisel, da bi lahko zasedel novo mesto, da bi bil bolje prilagojen družbenim izzivom in bi vedno predstavljal napredek za človeka. Današnja in prihodnja vozila Renault so temelji naše želje, ki je **zagotovitev trajnostne mobilnosti za vse.**

RENAULT. DRIVE THE CHANGE.



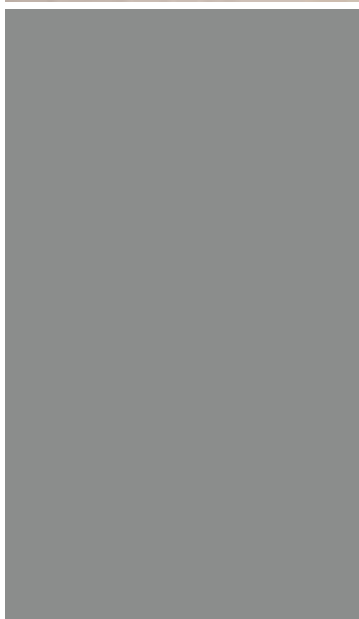

## **NOVI MASTER**

ODKRITJE	04 > 05
OBLIKA	06 > 07
UDOBJE V VOZILU	08 > 09
ODLAGALNA MESTA	10 > 11
POGON NA PREDNJA KOLESA IN POGON NA ZADNJA KOLESA	12 > 13
PORABA GORIVA	14 > 15
OKOLJE	16 > 17
VARNOST	18 > 19

## **ZA VSAK POKLIC DRUG MODEL**

VOZILA ZA POKRIT PREVOZ TOVORA	22 > 25
VOZILA ZA NEPOKRIT PREVOZ TOVORA	26 > 29

## **OPREMA IN DODATNA OPREMA**

VARNOST, UDOBJE, TEHNOLOGIJA	32 > 33
DODATNE PREDELAVE	34 > 35
DODATNA OPREMA	36 > 39
BARVE, PLATIŠČA, OBLAZINJENJE	40
MOTORJI IN PORABA	41
DODATNE INFORMACIJE	42 > 43

**NOVI MASTER**  
**JE PRAKTIČEN, ROBUSTEN IN VARČEN.**  
**IZJEMNO BOGAT IZBOR VOZIL ...**  
**NE GLEDE NA TO, KAKŠNE SO VAŠE**  
**POTREBE, BOSTE NAŠLI MODEL,**  
**KI VAM USTREZA.**









## IZRAZITA OBLIKA

Čelni del vozila Novi Master, ki je na videz robusten in dinamičen, izraža svojo učinkovitost. Veliki in izraziti žarometi skupaj z novo okrasno masko poudarjajo njegov značaj, medtem ko širok odbijač optimalno ščiti karoserijo in hkrati prispeva k zelo modernemu videzu.



# PRAVO DELOVNO MESTO V KABINI

Prostorna, gostoljubna in udobna kabina vozila Novi Master daje vtis profesionalnosti: optimalna vidljivost, ergonomsko oblikovane upravljalne ročice, nastavljiv sedež in volan, tako da položaj ustreza postavam vseh velikosti, klimatska naprava, boljša zvočna izolacija ... Z vozilom Novi Master je vožnja umirjena in prijetna. Da ne bi izgubljali časa med potjo, se prepustite enostavnemu vodenju navigacijskega sistema Carminat TomTom® (1). Renault je Novi Master opremil z novo polico za zapisovanje na armaturni plošči in z vrtljivo polico, na katero boste lahko odložili svoje mape ali prenosni računalnik.



8



1

TOMTOM® 

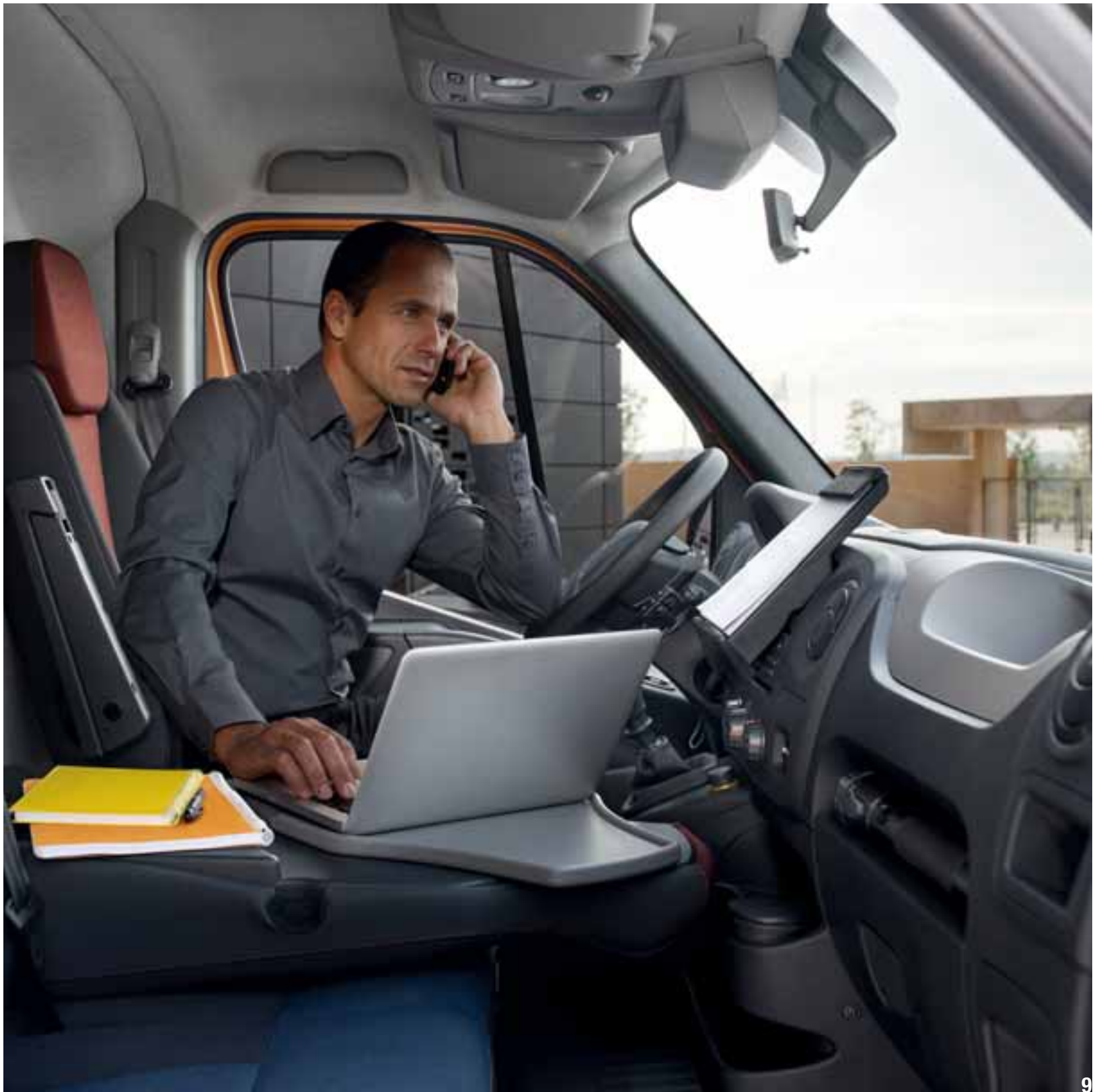

# VEČ ODLAGALNIH MEST ZA BOLJŠO ORGANIZACIJO VAŠEGA DELA

Novi Master je s svojimi številnimi, prostornimi in koristnimi odlagalnimi mesti zares funkcionalno vozilo.

1. Vrtljiva mizica\* - 2. Odlagalni prostor pod prednjo sedežno klopjo za sovoznika\* - 3. Strešni predal - 4 / 7 Odlagalna mesta v voznikovih vratih zgoraj / spodaj \* - 5. Polica pod stropom 6. Hlajen predal na sovoznikovi strani - 8. Predal v vratih - 9. Odlagalni prostor pod prednjo sedežno klopjo za sovoznika\* - 10. Zložljiv nosilec za dokumente\* - 11. Nosilec za telefon in 12-voltna vtičnica 12. Pokrov na armaturni plošči \* - 13. Nosilec za pločevinke

\* Na voljo kot opcija





# VLEČNI PRIKLJUČEK IN POGON: VELIKO VEČ MOŽNOSTI

Robusten in učinkovit Novi Master se bolj kot kdarkoli prej prilagaja najstrožjim zahtevam. Ali morate v okviru vaše dejavnosti prevažati težke in velike tovore? Sedaj vam ni treba več postavljati omejitev. Izvedenka vozila Novi Master s pogonom na zadnja kolesa zagotavlja tako obnašanje vozila na cesti, ki ustreza vašim profesionalnim potrebam. Lahko izbirate med enojnimi ali med dvojnimi kolesi. Izvedenke s podvozjem so predvidene za predelavo v vozilo s ploščadjo, s prekucnikom ali vozilo s povečano prostornino. Furgoni, ki so namenjeni opravljanju dejavnosti, so serijsko opremljeni s prilagodljivim sistemom za nadzor stabilnosti vozila in s stopnico na zadnjem delu. Na vlečnem priključku lahko vleče težo do treh ton.







# NOVI MOTOR: -1 L/100 KM\* UČINKOVITEJŠE IN BOLJ EKONOMIČNO.



Novi motorji: prava kombinacija moči in varčnosti, ki kljub manjši prostornini motorja zagotavlja večji navor.

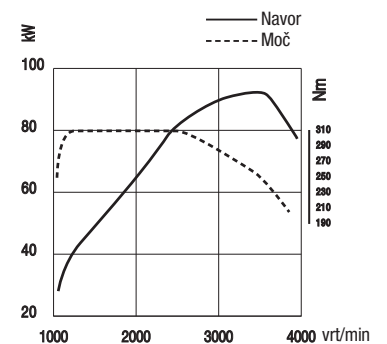

Novi motor zagotavlja manjšo porabo goriva in večjo avtonomijo. Poleg tega so stroški vzdrževanja pri vozilu Novi Master med najboljšimi na tržišču. Intervali vzdrževanja so na 40.000 km oziroma na 2 leti (\*\*), po zaslugi doživljenjske verige zamenjava jermena ni potrebna.

(\*) V primerjavi s prejšnjim modelom vozila Master

(\*\*) Glede na prvi doseženi pogoj.

## ČAS JE ZA SPREMEMBE

Motor, ki izhaja iz najboljše tehnologije, in predelana aerodinamična oblika prispevata k nizki stopnji izpusta CO<sub>2</sub> vozila Novi Master. Serijsko je opremljen z opozorilnimi lučkami, ki vam javljajo najprimernejši trenutek za vklop višje ali nižje prestave in tako prispevajo k varčevanju z gorivom. Proizvodnja poteka v tovarni s certifikatom ISO 14001, v Novi Master je vgrajenih 11 % delov iz predhodno reciklirane plastike, po končani življenjski dobi pa je več kot 95 % mase vozila možno reciklirati. Glede na te elemente in emisijo CO<sub>2</sub>, ki je nižja od 195 g na kilometer, lahko Novi Master nosi oznako Renault eco<sup>2</sup>, s katero Renault dokazuje svojo angažiranost med celotnim življenjskim ciklom vozila.







# NOVI MASTER ZA BREZSKRIBNO DELO

Za voznikovo udobje in preprečevanje nesreč je Novi Master opremljen z najboljšo tehnologijo na področju aktivne in pasivne varnosti:

- Serijsko vgrajen sistem proti blokiranju koles ABS z elektronskim razdelilnikom zavorne sile in sistemom za pomoč pri zaviranju v sili.
- Prilagodljiv sistem za nadzor stabilnosti vozila ESP in sistem za krmiljenje spodsavanja pogonskih koles ASR (serijsko na izvedenkah s pogonom na zadnja kolesa in za doplačilo na izvedenkah s pogonom na prednja kolesa).
- Serijsko vgrajena čelna varnostna blazina za voznika.
- Stranske varnostne blazine in čelna varnostna blazina za sovoznika\*.
- Serijsko vgrajena nezastekljena 1/3 pregradna stena ali mreža (varuje vas pred tovorom v primeru močnega zaviranja).
- Fiksne luči za dodatno osvetlitev pri zavijanju (povečajo osvetljeno vidno polje v ovinkih), samodejni vklop brisalcev stekla\*.

Z vozilom Novi Master lahko delate v popolni brezskrbnosti!

\* Za doplačilo glede na izvedenke

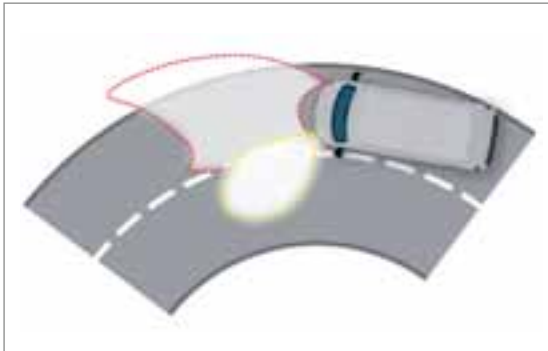

**ZA VSAK POKLIC**  
**D R U G A**  
**IZVEDENKA.**  
**KER JE EDINA**  
**UPORABNA**  
**IZVEDENKA ...**  
**V A Š A .**



**FURGON**



**FURGON PRO**



**PODVOZJE Z ENOJNO KABINO**



**PODVOZJE Z DVOJNO KABINO**

## FURGON



Vsi modeli združujejo 5 skupnih točk, ki so nujno potrebne za tovrstna vozila: robustnost, okretnost, praktičnost, varnost in udobje v vozilu. Da bi ustrezal vašim potrebam, pa notranjost ponuja veliko možnosti za predelave.

### TEŽE IN OBREMENITVE

	Uporabna prostornina (m³)	Največja dovoljena obremenitev (kg)			
		2,8t		3,3t	3,5t
		74 kW	92/107 kW		
L1H1*	8	1 030	994	1 489	1 684
L1H2*	9	966	1 461	1 656	1 656
Največja obremenitev prednje preme (kg)		1 550	1 650	1 790	
Največja obremenitev zadnje preme (kg)		1 650	1 900	2 100	
Največja masa prikolice (z zavorami / brez zavor) (kg)		2 500 / 750			
Obračalni krog med zidovi		12,0 m			
Obračalni krog med pločniki		12,5 m			

\*Na voljo kasneje

	Uporabna prostornina (m³)	Največja dovoljena obremenitev (kg)	
		3,3t	3,5t
L2H2	10,8	1 420	1 620
L2H3	12,3	1 390	1 548
Največja obremenitev prednje preme (kg)		1 650	1 790
Največja obremenitev zadnje preme (kg)		1 900	2 100
Največja masa prikolice (z zavorami / brez zavor)		2 500 / 750	
Obračalni krog med zidovi		13,6 m	
Obračalni krog med pločniki		14,1 m	

	Uporabna prostornina (m³)	Največja dovoljena obremenitev (kg)		
L3H2	13	1 530		
L3H3*	14,8	1 508		
Največja obremenitev prednje preme (kg)		1 790		
Največja obremenitev zadnje preme (kg)		2 100		
Največja masa prikolice (z zavorami / brez zavor)		2 500 / 750		
Obračalni krog med zidovi		15,7 m		
Obračalni krog med pločniki		16,2 m		

\*Na voljo kasneje

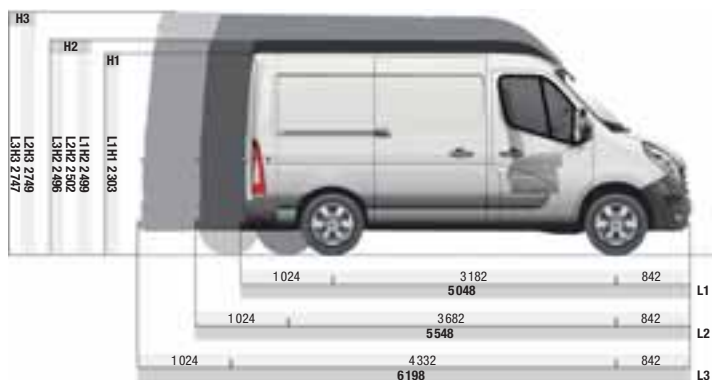

### NOTRANJE DIMENZIJE

	L1H1	L1H2	L2H2	L2H3	L3H2	L3H3
<b>Tovorni prostor</b>						
Uporabna dolžina	2 583	2 583	3 083	3 083	3 733	3 733
Uporabna dolžina na 1,1 m	2 530	2 530	3 030	3 030	3 680	3 680
Uporabna širina	1 765	1 765	1 765	1 765	1 765	1 765
Širina med blatniškimi koši	1 380	1 380	1 380	1 380	1 380	1 380
Uporabna višina	1 700	1 894	1 894	2 144	1 894	2 144
<b>Bočna drsna vrata</b>						
Širina bočnih drsnihi vrat	1 050	1 270	1 270	1 270	1 270	1 270
Višina bočnih drsnihi vrat	1 627	1 820	1 820	1 820	1 820	1 820

	L1H1	L1H2	L2H2	L2H3	L3H2	L3H3
<b>Zadnja vrata</b>						
Širina (169 mm od poda)	1 580	1 580	1 580	1 580	1 580	1 580
Višina vhoda	1 627	1 820	1 627	1 820	1 820	1 820
Nakladalni prag	Min : 546 Max : 564	Min : 544 Max : 563	Min : 545 Max : 562	Min : 543 Max : 556	Min : 543 Max : 557	Min : 542 Max : 555
Minimalna oddaljenost vozila od tal	182	182	174	173	172	169

# FURGON PRO



Izvedenka Novi Master s pogonom na zadnja kolesa je primerna tudi za najzahtevnejša dela. Za vas je to optimalna rešitev, saj z njo ne boste imeli več težav v primeru prevoza večjega tovora.

## TEŽE IN OBREMITIVTE

	Uporabna prostornina (m <sup>3</sup> )	Največja dovoljena obremenitev (kg)		
		3,5 t EK	3,5 t DK	4,5 t DK
L3H2	12,4	1390	1254	2254
L3H3*	14,2	1362	1232	2232
Največja obremenitev prednje preme (kg)		1790	1790	1790
Največja obremenitev zadnje preme (kg)		2300	2800	3200
Največja masa prikolice (z zavorami / brez zavor) (kg)		2500 / 750		3000 / 750
Obračalni krog med zidovi		13,6 m		
Obračalni krog med pločniki		14,1 m		

\*Na voljo kasneje

	Uporabna prostornina (m <sup>3</sup> )	Največja dovoljena obremenitev (kg)	
		3,5 t DK	4,5 t DK
L4H2	14,9	1176	2176
L4H3*	17	1151	2151
Največja obremenitev prednje preme (kg)		1790	1790
Največja obremenitev zadnje preme (kg)		2800	3200
Največja masa prikolice (z zavorami / brez zavor)		3000 / 750	
Obračalni krog med zidovi		15,7 m	
Obračalni krog med pločniki		16,2 m	

\*Na voljo kasneje

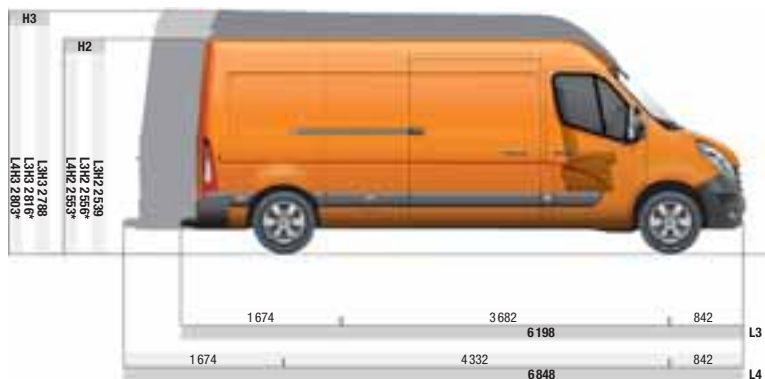

## NOTRANJE DIMENZIJE

	L3H2 EK	L3H2 DK	L3H3 EK	L3H3 DK	L4H2 DK	L4H3 DK
<b>Tovorni prostor</b>						
Uporabna dolžina	3733	3733	3733	3733	4383	4383
Uporabna dolžina 1,1 m	3680	3680	3680	3680	4330	4330
Uporabna širina	1765	1765	1765	1765	1765	1765
Širina med blatniškimi koši	1380	1080	1380	1080	1080	1080
Uporabna višina	1798	1798	2048	2048	1798	2048
<b>Bočna drsna vrata</b>						
Širina bočnih drsnih vrat	1270	1270	1270	1270	1270	1270
Višina bočnih drsnih vrat	1684	1684	1684	1684	1684	1684
Širina (169 mm od poda)	1577	1577	1577	1577	1577	1577

Zadnja vrata	L3H2 EK	L3H2 DK	L3H3 EK	L3H3 DK	L4H2 DK	L4H3 DK
Višina vhoda	1724	1724	1724	1724	1724	1724
Nakladalni prag	Min : 674 Max : 696	Min : 706 Max : 724	Min : 672 Max : 694	Min : 704 Max : 723	Min : 701 Max : 717	Min : 700 Max : 715
Minimalna oddaljenost vozila od tal	197	181	197	181	167	167

EK: enojna kolesa DK: dvojna kolesa

## PODALJŠANA KABINA



Novi Master podaljšana kabina nudi prevoz do 7 potnikov in ohranja veliko prostora za prevoz tovora.

### TEŽE IN OBREMITVE

	Uporabna prostornina (m <sup>3</sup> )	Največja dovoljena obremenitev (kg)	
		3,3t	3,5t
L1H1 s pogonom na prednja kolesa*			
L1H2 s pogonom na prednja kolesa*	5,3	1296	1491
L2H2 s pogonom na prednja kolesa	6,9	1255	1455
L3H2 s pogonom na prednja kolesa	9,0	-	1365
L3H2 s pogonom na zadnja kolesa EK	8,3	-	-
L3H2 s pogonom na zadnja kolesa DK	8,3	-	-
L4H2 s pogonom na zadnja kolesa DK	10,3	-	-

\*Na voljo kasneje

### NOTRANJE DIMENZIJE

	Pogon na prednja kolesa				Pogon na zadnja kolesa		
	L1H1	L1H2	L2H2	L3H2	L3H2 EK	L3H2 DK	L4H2 DK
<b>Tovorni prostor</b>							
Uporabna dolžina na 0,4 m	1716	1716	2175	2825			
Uporabna dolžina na 1 m	1531	1531	1990	2640			
Uporabna širina	1765	1765	1765	1765	1765	1765	1765
Širina med blatniškimi koši	1380	1380	1380	1380	1380	1080	1080
Uporabna višina	1700	1894	1894	1894	1798	1798	1798
<b>Bočna drsna vrata</b>							
Širina bočnih drsnih vrat	1050	1270	1270	1270	1270	1270	1270
Višina bočnih drsnih vrat	1627	1820	1820	1820	1684	1684	1684
<b>Zadnja vrata</b>							
Širina na spodnjem delu	1580	1580	1580	1580	1580	1580	1580
Višina	1627	1820	1820	1820	1724	1724	1724
Nakladalni prag (min/maks)	546 / 564	544 / 563	545 / 562	543 / 557	674 / 696	706 / 724	701 / 717
Oddaljenost vozila od tal	182	182	174	172	197	181	167

EK: enojna kolesa DK: dvojina kolesa

### POGON SPREDAJ

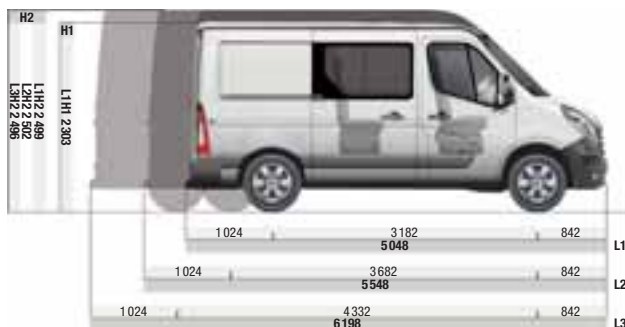

### POGON ZADAJ

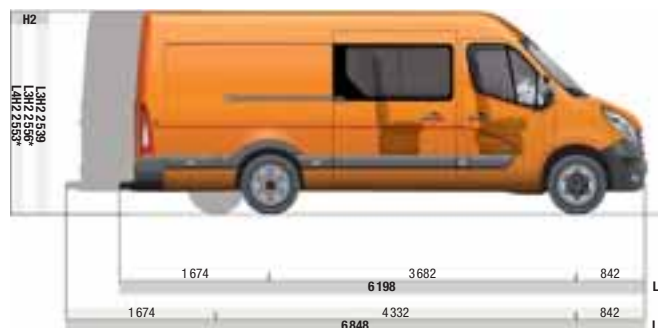

# GRAND VOLUME



Verzija Grand Volume s prostornino tovornega prostora do 22m<sup>3</sup>. Na voljo tudi rolo vrata kot del opsijske ponudbe in stranska vrata za lažji dostop v tovorni prostor. Verzija Grand Volume je namenjena prevozu lažjega, predvsem volumnskega tovora, za razna selitvena in podobna podjetja.

\*Na voljo kasneje

## TEŽE IN OBREMITVE

	Uporabna prostornina (m <sup>3</sup> )	Največja dovoljena obremenitev (kg)	
		3,5t	4,5t
L3 pogon na spr. kolesa 20 m <sup>3</sup>	19,6	1 141	-
L3 pogon na zad. kolesa EK 20 m <sup>3</sup>	19,6	1 057	-
L4 pogon na zad. kolesa DK 20 m <sup>3</sup>	20,3	842	1 842
L4 pogon na zad. kolesa DK 22 m <sup>3</sup>	22	813	1 813

EK: enojna kolesa DK: dvojna kolesa

## NOTRANJE DIMENZIJE

	Izvedenka Grand volume s pogonom na prednja/zadnja kolesa		
	20 m <sup>2</sup> (19,6 m <sup>3</sup> )	20 m <sup>2</sup> pri L4 (20,3 m <sup>3</sup> )	22 m <sup>2</sup>
<b>Modul grand volume</b>			
Uporabna dolžina	4 100	4 300	4 580
Uporabna širina	2 150	2 150	2 150
Uporabna višina	2 200	2 200	2 200
<b>Zadnja vrata</b>			
Širina	2 105	2 105	2 105
Višina	2 165	2 165	2 165

## POGON SPREDAJ



## POGON ZADAJ



## PODVOZJE Z ENOJNO ALI DVOJNO KABINO



Preizkušena čvrstost ponuja številne možnosti predelav, ki usterzajo željam posameznih kupcev (na primer prekucnik, keson, Grand volume), z možnostjo osnove enojne ali dvojne kabine, ki ponuja prevoz do 7 potnikov.

### TEŽE IN OBREMITVE PRI ENOJNI KABINI

	Pogon spredaj		Pogon na zadnja kolesa							
	L2	L3	L2 EK	L2 DK	L2 DK	L3 EK	L3 DK	L3 DK	L4 DK	L4 DK
	3,5 t	3,5 t	3,5 t	3,5 t	4,5 t	3,5 t	4,5 t	3,5 t	4,5 t	3,5 t
Največja dovoljena obrem. (kg)	1 814	1 794	1 665			1 710	1 525	2 525	1 495	2 495
Največja obrem. spr. preme (kg)	1 790	1 790	1 790	1 790	1 790	1 790	1 790	1 790	1 790	1 790
Največja obrem. zad. preme (kg)	2 100	2 100	2 300	2 800	3 200	2 300	2 800	3 200	2 800	3 200
Največja masa prikolice (kg)	2500/750	2500/750	2500/750	3000/750	3000/750	2500/750	3000/750	3000/750	3000/750	3000/750
Obračalni krog med zidovi	13,6 m	15,7 m	13,6 m	13,6 m	13,6 m	13,6 m	13,6 m	13,6 m	15,7 m	15,7 m
Obračalni krog med pločniki	14,1 m	16,2 m	14,1 m	14,1 m	14,1 m	14,1 m	14,1 m	14,1 m	16,2 m	16,2 m

### DIMENZIJE PRI ENOJNI KABINI

	Pogon spredaj		Pogon na zadnja kolesa					
	L2	L3	L2 EK	L2 DK	L3 EK	L3 DK	L4 DK	
Maks. dolžina karoserije	5933	7307	6732	6732	8206	6442	7914	
Uporabna dolžina karoserije (min/maks)	3182/3472	3832/4847	3182/4271	3182/4271	3832/5746	3639/3981	4289/5453	
Višina praga na vzdolžnem nosilcu	735/740	136/741	771/774	771/774	771/775	784/787	786/789	
Celotna širina vozila z ogledalom na daljšem nosilcu	2654	2654	2654	2654	2654	2654	2654	
Minimalna oddaljenost vozila od tal	166	166	166	166	166	166	166	

### TEŽE IN OBREMITVE PRI DVOJNI KABINI

	Pogon spredaj		Pogon na zadnja kolesa					
	L2	L3	L2		L3		L4	
			3,5 t EK	3,5 t EK	3,5 t DK	4,5 t DK	3,5 t DK	4,5 t DK
Največja dovoljena obrem. (kg)	1613	1586	1464	1432	1346	2346	1277	2277
Največja obrem. spr. preme (kg)	1790	1790	1790	1790	1790	1790	1790	1790
Največja obrem. zad. preme (kg)	2100	2100	2300	2300	2800	3200	2800	3200
Največja masa prikolice (kg)	2500/750	2500/750	2500/750	2500/750	3000/750	3000/750	3000/750	3000/750
Obračalni krog med zidovi	13,6 m	15,7 m	13,6 m	15,7 m	13,6 m	13,6 m	15,7 m	15,7 m
Obračalni krog med pločniki	14,1 m	16,2 m	14,1 m	16,2 m	14,1 m	14,1 m	16,2 m	16,2 m

### DIMENZIJE PRI DVOJNI KABINI

	Pogon spredaj		Pogon na zadnja kolesa			
	L2	L3	L2 EK	L3 EK	L3 DK	L4 DK
Maks. dolžina karoserije	5643	7215	6411	8206	6099	7616
Uporabna dolžina karoserije (min/maks) n/maks) (min/maks)	2432/2432	3082/4005	2432/3201	3082/4996	2889/2889	3539/4405
Višina praga na vzdolžnem nosilcu min/maks	727/732	731/736	760/764	765/768	775/780	778/781
Celotna širina vozila z ogledalom na daljšem nosilcu	2654	2654	2654	2654	2654	2654
Minimalna oddaljenost vozila od tal	169	169	197	197	167	167

EK: enojna kabina DK: dvojna kabina

## POGON SPREDAJ

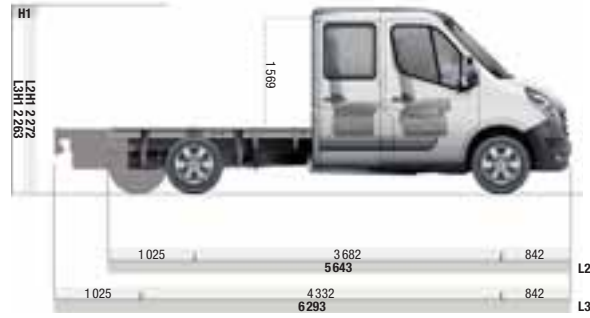
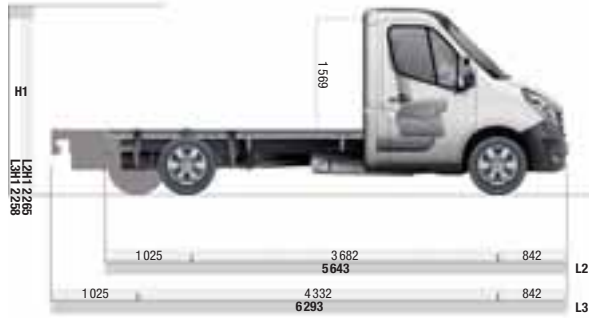

## POGON ZADAJ

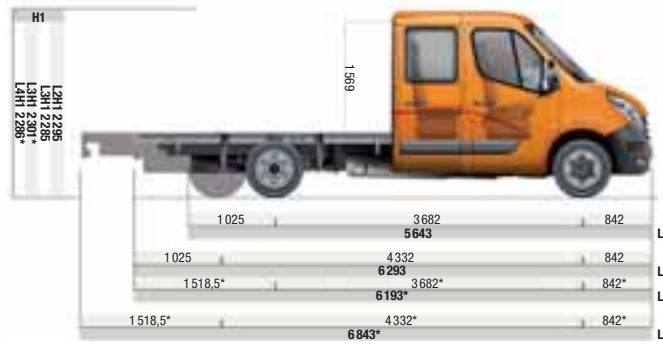
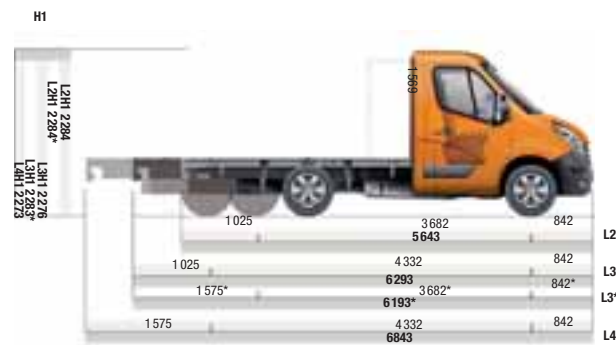

## PREKUCNIK\*



Ta izvedenka je na podvozju z enojno ali dvojno kabino opremljena s prekucnikom z avtomatskim odpiranjem z možnostjo nagiba do 45°, kar omogoča hitro raztovarjanje materiala, kot je pesek ali gramoz.

\*Na voljo kasneje

### TEŽE IN OBREMITVE

	ENOJNA KABINA		DVOJNA KABINA	
	Največja dovoljena obremenitev (kg)			
	3,5t	4,5t	3,5t	4,5t
L2 s pogonom spredaj in prekucnikom 3,2 m			-	-
L2 s pogonom zadaj, EK, s prekucnikom 3,2 m			-	-
L2 s pogonom zadaj, DK, s prekucnikom 3,2 m			-	-
L3 s pogonom spredaj in prekucnikom 3,2 m				
L3 s pogonom zadaj, EK, s prekucnikom 3,2 mw	-	-		
L3 s pogon. zad. DK, s prekucnikom 3,2 m + prtijažnik	-	-		
L3 s pogonom zadaj, DK, s prekucnikom 3,2 m			-	-
L4 s pogonom zadaj, DK, s prekucnikom 3,7 m	-	-		

### DIMENZIJE PREKUCNIKA

	ENOJNA KABINA				DVOJNA KABINA			
	3,2 m		3,2 m + prtijažnik		3,2 m		3,7 m	
Dolžina	L2		L3		L3		L4	
	Pogon spredaj	Pogon zadaj	Pogon spredaj	Pogon zadaj	Pogon spredaj	Pogon zadaj	Pogon spredaj	Pogon zadaj
Širina	2100	2100	2100	2100	2100	2100	2100	2100
Višina	400	400	400	400	400	400	400	400

EK: enojna kolesa DK: dvojna kolesa

### POGON SPREDAJ



### POGON ZADAJ

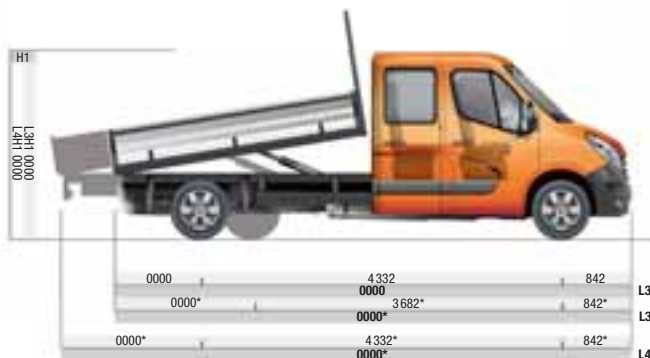

# PODVOZJE S KESONOM\*



Novi Master ves čas navdušuje s svojo ergonomijo. Verzija podvozje s kesonom je namenjena prevozu palet, cevi, vreč in podobnega tovora. Nakladalna višina je prilagojena čim lažjemu natovarjanju.

\*Na voljo kasneje

## TEŽE IN OBREMITVE

	ENOJNA KABINA		DVOJNA KABINA	
	Največja dovoljena obremenitev (kg)			
	3,5t	4,5t	3,5t	4,5t
L2 Traction		-		-
L2 Propulsion EK		-		-
L2 Propulsion DK		-		-
L3 Traction		-		-
L3 Propulsion EK		-		-
L3 Propulsion DK		-		-
L4 Propulsion DK		-		-

## DIMENZIJE PODVOZJA S KESONOM

	ENOJNA KABINA						DVOJNA KABINA						
	L2			L3			L2			L3			L4
	Pogon spredaj	Pogon zadaj		Pogon spredaj	Pogon zadaj		Pogon spredaj	Pogon zadaj		Pogon spredaj	Pogon zadaj		DK
	EK	DK		EK	DK		EK	DK		EK	DK	DK	
Dolžina													
Širina	2100	2100	2100	2100	2100	2100	2100	2100	2100	2100	2100	2100	2100
Višina	400	400	400	400	400	400	400	400	400	400	400	400	400

EK: enojna kabina DK: dvojna kabina

## POGON SPREDAJ

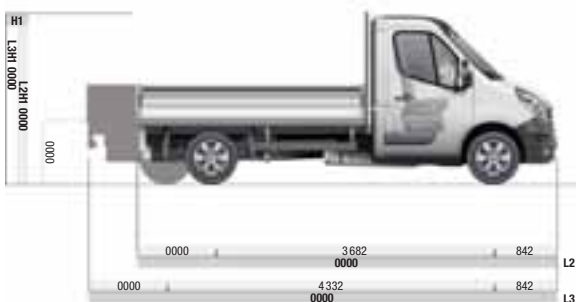

## POGON ZADAJ

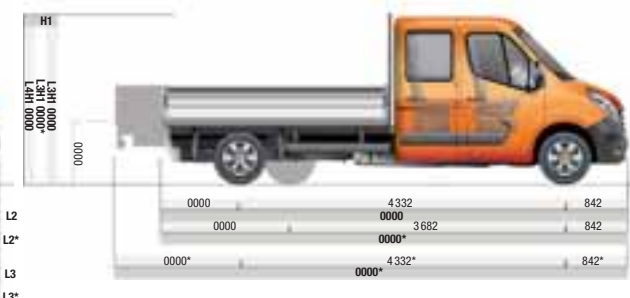
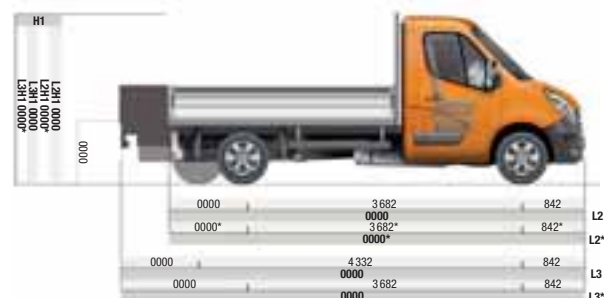

**DODATNA OPREMA,**  
OPREMA, DA BI  
LAHKO DEĹALI  
NATANČNO TAKO  
**KOT SI ŹELITE.**



# VARNOST

## 1. BRISALNIKI S SENZORJEM ZA DEŽ

Po zaslugi senzorja za dež se vaše vozilo samodejno prilagaja okolju in se temu primerno odziva.

## 2. PRILAGODLJIV SISTEM ZA NADZOR STABILNOSTI VOZILA ESP IN SISTEM PROTI SPODRSAVANJU POGONSKIH KOLES ASR

Skupaj s sistemom za zaznavanje obremenitve sistem za nadzor stabilnosti popravi smer vozila v kritičnih situacijah, tako da prilagaja moč zaviranja glede na tovor, ki ga prevaža.

## 4. VARNOSTNE BLAZINE ZA VOZNIKA IN SOPOTNIKE

## 5. FIKSNE LUČI ZA DODATNO OSVETLITEV PRI ZAVIJANJU

Omogočajo povečanje osvetljenega vidnega polja pri zavijanju.

## 6. MEGLENKE

Prispevajo k boljši vidljivosti v meglenem ali deževnem vremenu.

## 7. POTOVALNI RAČUNALNIK

Navaja vozne parametre, ki so koristni za upravljanje vašega potovanja, vaše porabe in vzdrževanje.

## 8. REGULATOR IN OMEJEVALNIK HITROSTI

Zagotavlja vožnjo s konstantno ali omejeno hitrostjo glede na vaše potrebe.



1

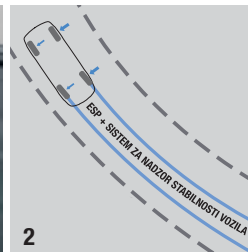

2



3



4

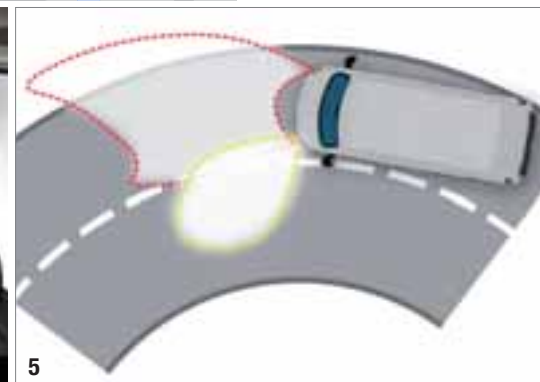

5



6



7



8

## 3. SISTEM PROTI BLOKIRANJU KOLES (ABS)

Sistem proti blokiranju koles (ABS) z elektronskim razdelilnikom zavorne sile (EBV) in sistemom za pomoč pri zaviranju v sili (AFU) za ohranjanje nadzor nad smerjo vožnje v primeru zaviranja.



## 1. NAVIGACIJSKI SISTEM CARMINAT TOMTOM®

Novi Master je lahko opremljen z navigacijskim sistemom Carminat TomTom®, ki je prvi pravi vgrajeni navigacijski sistem. Omogoča izračun najboljše poti, sprotno obveščanje o prometnih razmerah, opozarjanje na stacionarne radarje ... Na velikem barvnem zaslonu so na prijeten način prikazane vse informacije.

Daljinski upravljalnik omogoča enostaven in varen dostop do različnih funkcij. Ta oprema vam prihrani čas in hkrati prispeva k manjši porabi goriva.

## 2. KLJUČ ZA PROSTOROČNI DOSTOP

Kartico za prostoročni dostop imejte enostavno pri sebi. Vrata odprete z enostavnim pritiskom na vratno kljuko brez uporabe ključa.

## 3. KLJUČ S TREMI GUMBI

Omogoča odklepanje/zaklepanje vrat na daljavo za prostoročni dostop spredaj ali zadaj.

## 4. ROČNA KLIMATSKA NAPRAVA

## 5. AVTOMATSKA KLIMATSKA NAPRAVA

Elektronska nastavitve želene temperature, hitro sušenje zarošenih stekel in tipalo osončenosti.

## 6. AVTORADIO S CD-PREDVAJALNIKOM IN PODORO ZA MP3 FORMATE BLUETOOTH®\*

Omogoča predvajanje MP3 datotek in priključitev pribora za prostoročno telefoniranje, da ste lahko dosegljivi v vsakem trenutku.

## 7. PRIKLJUČKI ZA POSLUŠANJE GLASBE

S pomočjo priključkov USB in iPod® lahko priključite svoj digitalni prenosni predvajalnik in ga upravljate prek obvolanskega upravljalnika.

\*Priporočamo, da se med telefoniranjem ustavite.



## DODATNE PREDELAVE

### 1. ZASTEKLJENA DVOKRILNA ZADNJA VRATA Z OGREVANIM STEKLOM, KI SE ODPIRAJO POD KOTOM 270°

Odpiranje vrat pod kotom 270° omogoča lažji dostop v tovorni prostor. Magnet zadržuje vrata v odprtem položaju.



1

### 2. ZUNANJI OGLEDALI NA DOLGIH NOSILCIH

Obvezno je za predelana vozila, ki presegajo določeno širino (npr. avtodom ali izvedenka grand volume).



2

### 3. ZASTEKLJENA PREGRADNA STENA

Zastekljena pregradna stena omogoča vozniku boljšo vidljivost v tovornem prostoru in vzvratno preglednost ceste, če so zadnja vrata zastekljena.



3

### 4. ZAPORA DIFERENCIALA

Izboljša mobilnost na drsečih ali neutrjenih podlagah, na primer pri vožnji na gradbiščih.



4



5

### 5. STOPNICA ZADAJ

Omogoča lažji dostop v tovorni prostor (serijsko pri furgonih s pogonom na zadnja kolesa, za doplačilo pri furgonih s pogonom na prednja kolesa).



6

### 6. STANDARDNA VLEČNA KLJUKA

Omogoča vleko prikolice, težke od 2,5 do 3 tone (v dodatni opremi so na voljo vilice in kombinirana vlečna kljuka s štirimi izvrtinami).



7

### 7. PRITRDLJNA MESTA ZA TOVOR

Od 8 do 12 pritrdilnih mest, glede na posamezne izvedenke, služi za pritrditev tovora v notranjosti.



8

### 8. 12-VOLTNI PRIKLJUČEK V TOVORNEM PROSTORU

Novost, ki omogoča napajanje opreme v tovornem prostoru.



9



10



11

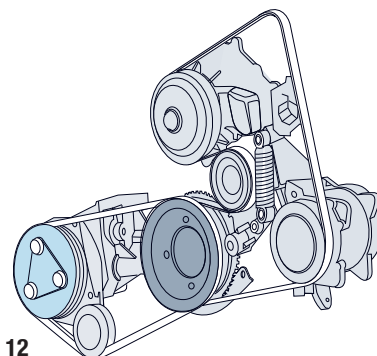

12

### 9. VZMETEN SEDEŽ

Voznikov sedež z variabilnim vzmetenjem omogoča nastavljanje trdote vzmetenja glede na voznikove želje.

### 10. DIGITALNI TAHOGRAF

Obvezen pri vozilih, katerih skupna dovoljena masa je večja od 3,5 tone.

### 11-12. DODATNA JERMENICA NA MOTORJU IN MENJALNIKU

Omogočata uporabo moči z motorja (neposredno ali prek menjalnika) za delovanje opreme kot so hladilni sklopi, dvigala, hidravlične ročice, pri dodatnih predelavah.



13



14



15

### 13. PROTIZDRSEN LESEN POD

Zagotavlja zaščito tovornega prostora vozila Novi Master med prevozom blaga. Na voljo je s protizdrsnim prevleko. Poleg lesenega poda karoserijo ščitijo še robustne in skrbno izdelane obloge s pomočjo letev na pragu, ki segajo do polovice višine.

### 14. POSPEŠENI PROSTI TEK

Omogoča zvišanje števila vrtljajev prostega teka na 1000 vrt/min\* za napajanje dodatne električne opreme, ki je vgrajena na vozilu.

\*V koncesiji se lahko nastavlja do 2000 vrt/min.

### 15. REZERVNO KOLO NA PODVOZJU

Pri vseh izvedenkah

### 16. SET ZA POPRAVILO PNEVMATIK

Zasede manj prostora kot rezervno kolo in omogoča začasno vožnjo do zamenjave pnevmatike.



16

### 1-2-3. VLEČNA KLJUKA / VLEČNE VILICE / KOMBINIRANA VLEČNA KLJUKA

Vaš novi Master za vleko lahko uporablja zglob, kljuko ali vlečne vilice.



### 4-5. STREŠNA GALERIJA, STEZA IN LESTEV

Strešna galerija, izdelana posebej za vozilo Master, je na zadnji strani opremljena z vrtljivim valjem za lažje nakladanje tovora. Dodatno pomoč predstavljata lestev na zadnjih vratih in steza na strešni galeriji.

### 6. STREŠNI NOSILCI

Dovoljena obremenitev posameznega nosilca znaša 46 kg (v prodaji po 2 skupaj). Največja dovoljena obremenitev vozila: 200 kg, vključno s težo drogov.

**Kataloška št.:** 77 11 427 804 (H1)

77 11 425 820 (H2)



7



8

### 7. LESEN POD / STRANICE / KOLESNİ DELI

Zagotavljajo zaščito tovornega prostora med prevozom blaga. Talne obloge so na voljo tudi s protidrsko prevleko. Vse lesene zaščite so na voljo tudi za intenzivno uporabo, saj so lahko izdelane iz posebno debele plasti lesa.

### 8. ALARMNA NAPRAVA

Alarmna naprava Renault, ki je popolnoma združljiva z elektronskim sistemom vašega vozila Novi Master, ščiti pred vlomi in zaznava vse premike v potniškem prostoru (potrebna je predoprema za alarmno napravo).



9



10

### 9. GUMIJASTE ZAVESICE SPREDAJ / ZADAJ

Ščitijo karoserijo pred brizganjem in odrgninami.

**Kataloška št.:** 77 11 427 804 (H1)

77 11 425 820 (H2)

### 10. ZAŠČITNA MREŽA ZA ZADNJA STEKLA / BOČNA STEKLA

Ščiti pred poskusi vloma in hkrati ohranja dobro vidljivost za voznika.

### 11. SEDEŽNE PREVLEKE SUPER AQUILA

Notranjost vašega vozila Novi Master lahko zaščitite z zaščitnimi prevlekami sedeža «Super Aquila» iz umetnega usnja (prevlečena tkanina), ki se prilagajajo obliki sedeža in so posebej zasnovane za intenzivno uporabo.

### 12. TEKSTILNI TEPIHI

Tla vozila ščiti pred obrabo in vlago.

**Kataloška št.:** 77 11 426 007

### 13. GUMIJASTI TEPIHI

Neprepustni, lahko jih operete s curkom vode.

**Kataloška št.:** 77 11 426 008



11



12



13

## DODATNA OPREMA

### 1. GARNITURA MEGLENK

Prispeva k boljši vidljivosti v megli in dežju.

**Kataloška št.:** 77 11 427 996



### 2-3. KAMERA IN ZASLON ZA VZVRATNO VOŽNJO

Na zaslonu, ki je nameščen v senčniku, lahko vidite zadnji del vašega vozila Novi Master.

Ob preklopu v vzvratno prestavo kamera posreduje vozniku jasno sliko tudi v polmrazu.

**Kataloška št.:** 77 11 427 458

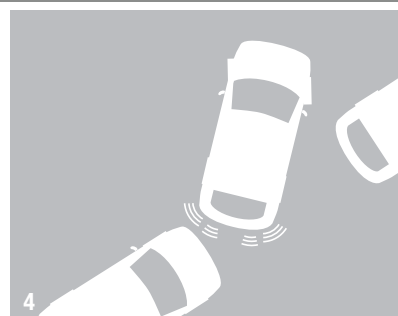

### 4. POMOČ PRI PARKIRANJU ZADAJ

Senzorji so vgrajeni v zadnji odbijač in oddajajo zvočni signal, ki vas opozarja na razdaljo med vozilom in oviro.

**Kataloška št.:** 77 11 224 385



### 5. ZIMSKE VERIGE

Nepogrešljiva oprema v zimskih razmerah.

## 7. OPREMA ZA PROSTOROČNO TELEFONIRANJE BLUETOOTH®

Izberite enega izmed modelov Parrot, ki omogočajo varno telefoniranje med vožnjo. Modeli z ekranom omogočajo prikaz imenika in identiteto kličočega.



## 8. AUDIO CONNEXION BOX

Enota vam omogoča poslušanje vaše priljubljene glasbe prek avdio sistema vašega vozila. Ob uporabi obvolanskega upravljalnika lahko kadarkoli uživajte ob svoji avdioteki (posnetki v formatu MP3, na USB-ključu, prenosnem predvajalniku MP3 ali iPod-u).

**Kataloška št.:** 77 11 426 075 (glavna enota)

77 11 419 488 (USB priključek)

77 11 419 489 (iPod priključek)

77 11 419 490 (aux priključek)



## 9. NOTE BOX

Po zaslugi vašega Note Box-a imate samolepilni listič vedno na dosegu roke.

**Kataloška št.:** 77 11 423 524

## 10. ORGANIZER BOX

Organizer Box, ki je na dosegu roke, predstavlja zelo praktično odlagalno mesto.

**Kataloška št.:** 77 11 422 514

## BARVE



389 BELA GLACIER



719 RDEČA VIF



031 ORANŽNA



423 MODRA SAVIEM



D90 MODRA VOLGA



RNQ ZELENA MOUSSE



OV 397 RUMENA CITRON\*



PV 409 MODRA MYOSOTIS\*



TE KNH SIVA ÉTOILE



TE J47 MODRA GRIS

\* Na voljo kasneje

Enoslojne barve								Kovinske barve	
Bela Glacier	Rdeča Vif	Oranžna	Modra Saviem	Modra Volga	Zelena Mousse	Rumena Citron	Modra Myosotis	Siva Étoile	Modra Gris
389	719	031	423	D90	RNQ	OV 397	PV 409	TE KNH	TE J47
●	●	●	●	●	●	●	●	○	○

## OKRASNI POKROVI IN PLATIŠČA



MALI OKRASNI POKROV



ALUMINIJASTO PLATIŠČE (IZVEDENKA S POGONOM NA PREDNJA KOLESA)

## OBLAZINJENJE



TKANINA TEMNO KARBONSKE BARVE KALEIDO



UMETNO USNJE ZA DOPLAČILO

# MOTORJI

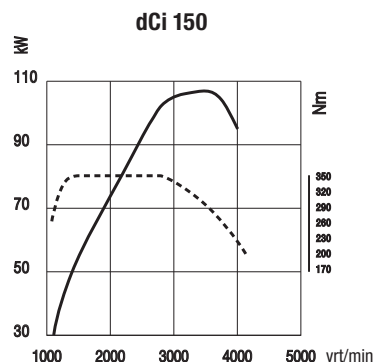
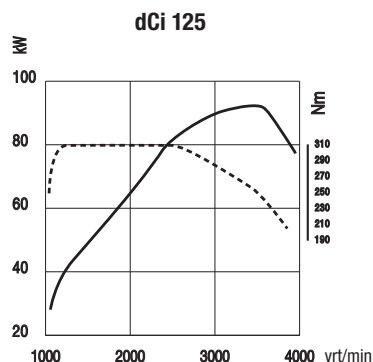
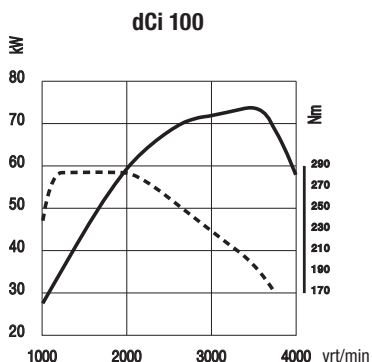

— Navor  
- - - Moč

## MOTORJI

2,3-litrski dizelski motor dCi vozila Novi Master s 74, 92 in 107 kW, je na voljo pri izvedenkah s pogonom na zadnja kolesa in pri izvedenkah s pogonom na prednja kolesa.

Ustrezata emisijskima normama Euro 4 in Euro 5 (vključuje filter sajastih delcev).



Motor s pogonom spredaj



Motor s pogonom zadaj

## PORABA

PORABA V L/100 KM	Ročni menjalnik Euro 4		Ročni menjalnik Euro 5			Rob.men.Euro 5 FAP**	
	Combi dCi 74 kW in 92 kW*	Combi dCi 74 kW in 92 kW	dCi 74 kW in 92 kW	dCi 107 kW in 92 kW heavy duty	dCi 74 kW in 92 kW	dCi 92 kW in 107 kW heavy duty	dCi 92 kW in 107 kW
<b>POGON NA PREDNJA KOLESKA</b>							
Mestna vožnja	9,3	9,3 / 9,5	9,2 / 10,6	... / ...	9,7 / 10,3	... / ...	... / ...
Izvenmestna vožnja	5,7	6,4 / 6,6	6,9 / 8,6	... / ...	7,2 / 7,6	... / ...	... / ...
Kombinirana vožnja	7,1	7,4 / 7,7	7,8 / 9,3	... / ...	8,1 / 8,6	... / ...	... / ...
Emisija CO <sub>2</sub> (g/km)	187	199 / 202	203 / 251	... / ...	214 / 249	... / ...	... / ...
<b>POGON NA ZADNJA KOLESKA</b>							
Mestna vožnja	... / ...	... / ...	10,1 / 10,6	... / ...	... / ...	... / ...	... / ...
Izvenmestna vožnja	... / ...	... / ...	8,4 / 9,4	... / ...	... / ...	... / ...	... / ...
Kombinirana vožnja	... / ...	... / ...	9,2 / 9,4	... / ...	... / ...	... / ...	... / ...
Emisija CO <sub>2</sub> (g/km)	... / ...	... / ...	243 / 249	... / ...	... / ...	... / ...	... / ...

\* Z omejevalnikom hitrosti na 90 km/h Combi L1H1 \*\* Na voljo kasneje



### 1. 6-STOPENJSKI ROČNI MENJALNIK

Z njim so opremljeni vsi motorji vozila Novi Master. Omogoča popoln izkoristek zmogljivosti motorjev z dobrimi pospeški v vmesnih prestavah. Vožnja v 6. prestavi na hitrih cestah zagotavlja manjšo hrupnost in manjšo porabo goriva.

### 2. 6-STOPENJSKI AVTOMATSKI ROBOTIZIRAN MENJALNIK

V samodejnem ali impulznem načinu delovanja omogoča večje udobje pri vožnji (za doplačilo pri motorju dCi Euro 5 92 in 107 kW).

# RENAULT PRO+, REŠITVE ZA PROFESIONALNE STRANKE

## **Da bi zadostil vašim profesionalnim zahtevam,**

je Renault samo za vas ustvaril Renault Pro+. Odslej razpolagate s prodajnim in poprodajnim mestom, ki je namenjeno samo podjetjem. Tu so združeni najbolj kompetentni strokovnjaki, rešitve in storitve za zadovoljitev posebnosti vaše stroke.

## **One stop shop: po meri vaše dejavnosti**

Vaš center Renault Pro+ je uvedel storitve po meri uporabnika, ki jih potrebujete od nakupa vozila dalje, tako za novo kot za rabljeno vozilo, ves čas njegove uporabe: pomoč pri izbiri vašega vozila, serijsko opremljenega ali predelanega, financiranje, vzdrževanje ...

## **Sogovorniki, ki govorijo vaš jezik**

Vaši sogovorniki Renault Pro+ so pravi strokovnjaki, ki so bili ustrezno izobraženi glede na potrebe posameznega poklica. Znano vam svetovati, preučijo vaše potrebe in vam ponudijo predelave gospodarskih vozil iz Renaultovega izbora, ki so popolnoma prilagojene uporabniku. Od izročitve vozila dalje imate v poprodaji na voljo prav vam namenjenega sogovornika.

## **Zaradi našega prizadevanja boste še bolj učinkoviti**

Renault Pro+ vam prihrani čas od izbire vozila pa do njegovega vzdrževanja.

Ta učinkovitost se kaže v prizadevanjih zaposlenih v mreži Renault. Prodajne storitve:

- Široka ponudba razstavljenih novih in rabljenih profesionalnih vozil, vključno s predelanimi vozili, ki ustrezajo vašim posebnim potrebam.
- Sistematična ponudba preizkusne vožnje brez predhodnega naročanja.
- Komercialna ponudba, ki ustreza vašim posebnim potrebam, v roku 48 ur.

## **Poprodajne storitve:**

- Podaljšan delovni čas delavnice, namenjen profesionalnim strankam.
- Diagnostika v roku ene ure.
- Vzdrževanje brez naročanja v 8 delovnih urah
- Natančen predračun z rokom izročitve vozila v 4 urah v primeru popravila.
- Nadomestno vozilo iste kategorije v primeru, da je vozilo v nevoznem stanju.

Zato ker smo pri Renaultu prepričani, da je zaupanje naših strank naš najmočnejše gonilo razvoja: z Renault Pro+ lahko dejansko računate na nas!



# KDO ZNA BOLJE KOT RENAULT?

## FINANCIRANJE

Renault s finančno filialo RCI ponuja širok izbor financiranja.

## STORITVENE POGODBE

Da bi bili še bolj brez skrbi, vam Renault omogoča tudi podaljšanje redne garancije. Pogodbo za podaljšano garancijo lahko sklenete za obdobje do **4 leta**, oziroma do **150.000 prevoženih kilometrov**.

## RENAULT POMOČ

Mreža **Renault Pomoč** je Renaultovim strankam na voljo 24 ur na dan, sedem dni v tednu, na brezplačni številki **080 1 080**, bodisi zaradi potrebe po popravilu na mestu, bodisi zaradi vleke do najbližjega servisa.

## STORITVE MREŽE RENAULT

Za vzdrževanje, opremo in popravilo vašega Renaulta, ni primernejšega kot je Renault. Storitve **RENAULT MINUTA** (vzdrževanje in sprejem brez naročanja) in **RENAULT MINUTA KAROSERIJA** (ličarska dela, menjava vetrobranskega stekla ...) zagotavljajo najkakovostnejše storitve vzdrževanja in popravil ter zagotavljajo enoletno garancijo na opravljena popravila in originalne nadomestne dele Renault. Slednji so enaki kot deli ob prvi vgradnji, kar **zagotavlja izvorno vrednost vašega vozila**.

## ZA VEČ INFORMACIJ

- pokličite na **brezplačno** telefonsko številko
- obiščite spletno stran: **www.renault.si**



# NOVI RENAULT MASTER



([www.renault.si](http://www.renault.si))

Naredili smo vse, da bi vsebina pričujoče tiskovine pri tiskanju ohranila svojo verodostojnost in ažurnost. Predstavljena oprema je glede na različico vozila na voljo pri serijski izvedbi ali kot opcija. V okviru politike stalnega napredka proizvodov si Renault Nissan Slovenija d.o.o. pridržuje pravico, da kadarkoli spremeni predstavljene specifikacije ali vozila. O teh spremembah bomo redno obveščali Renaultove koncesionarje. Za najnovejše informacije se obrnite na lokalnega koncesionarja. Zaradi tehničnih omejitev pri tiskanju lahko barve v tem dokumentu rahlo odstopajo od dejanskih barv karoserije ali materialov notranjih oblog. Pridržujemo si vse pravice do sprememb. Prepovedano je vsako reproduciranje te publikacije delno ali v celoti, v katerikoli obliki oziroma na katerikoli način brez predhodnega pisnega soglasja s strani Renaulta Nissan Slovenija d.o.o..